

Премиальная линейка изделий **DURBAL®**

Высокопрочные сферические подшипники скольжения с встроенными самоустанавливающимися роликовыми подшипниками качения, усовершенствованный сепаратор

↗ Индивидуальные изделия по заказу

Наружное кольцо:

подшипниковая сталь, закаленные дорожки качения, высокая чистота обработки поверхностей

Внутреннее кольцо:

закаленная подшипниковая сталь, высокая чистота обработки поверхностей

Тела качения:

закаленная подшипниковая сталь, высокая чистота обработки поверхности

Техобслуживание:

малообслуживаемые изделия, допускается смазывание, смазка на основе комплекса алюминиевого мыла разрешена допуском USDA H1 для пищевых производств, диапазон рабочих температур от -45° C до +120° C

Допуски:

страницы 032 - 039

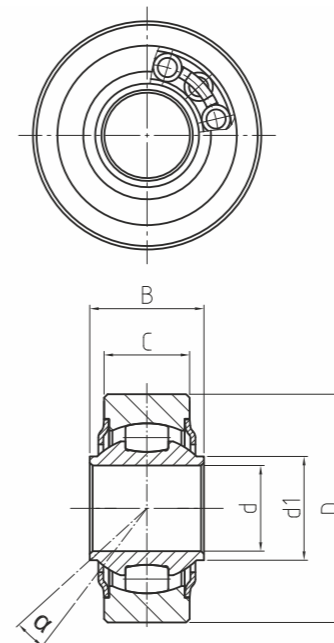

WLT

WLT

Высокопрочные сферические подшипники скольжения

↗ Премиальная линейка изделий

↗

Шифр заказа	Размеры (мм)					Угол наклона	Вес	Допустимая частота вращения	Грузоподъемность		Радиальный зазор	d
	Тип	d	D	B	C				d1	пмакс. (об/мин)		
WLT 12 - 00 - 500*	12	32	16	12	14,5	7,5	0,06	1.125	10,3	6,6	10 - 30	12
WLT 16 - 00 - 500*	16	42	21	15	19	8	0,13	975	13,3	8,9	10 - 30	16
WLT 20 - 00 - 500*	20	50	25	18	24,5	7	0,21	825	17	11,7	10 - 30	20
WLT 25 - 00 - 500*	25	64	31	22	29,5	5	0,34	600	24,9	18,5	10 - 30	25
WLT 30 - 00 - 500*	30	70	37	25	34,5	7,5	0,6	450	32,5	24,9	10 - 30	30
WLT 35 - 00 - 500*	35	92	48	35	44,5	7	1,35	400	50,1	37	10 - 30	35
WLT 40 - 00 - 500*	40	120	66	49	51,5	7	3,05	360	104,9	79,2	10 - 30	40

* по запросу